

MQ 100L

DREI-WEGE-SCHALLZEILE

BESCHREIBUNG

Die MQ 100L (in weiss und schwarz erhältlich) ist eine 3-Wege Schallzeile mit einem erweiterten Frequenzgang für Sprache und Musik. Dank der optimierten Abstrahlung von 180° horizontal und 60° vertikal, deckt diese Tonsäule einen weiten Bereich ab und bietet somit eine gute Sprachverständlichkeit in großen und akustisch schwierigen Räumen (z.B. Hallen). Mit dem im Lieferumfang befindlichen schwenk- und neigbaren Wandhalter lässt sich die MQ 100L sehr eng an der Wand installieren. Der Neigungswinkel ist zwischen 0°-5°-10° wählbar. Die vertikale Abstrahlung von 60° ist asymmetrisch, 40° nach unten und 20° nach oben. Die vertikale Abstrahlachse ist bereits um 10° nach unten geneigt. Somit kann die MQ 100L in den meisten Anwendungen optisch gerade installiert werden.



FUNKTIONEN

- 2 x 3.5" Woofer, 2 x 3.5" Midrange und 2 x 0.75" Dome Tweeter
- Leistungsausgang (100 V): 40 W – 20 W – 10 W – 5 W
- 93 dB Empfindlichkeit
- Farbe weiß RAL 9016 und schwarz RAL 9005

SPEZIFIKATIONEN

Spezifikation	Frequenzgang (-10dB):	130 Hz ÷ 20000 Hz
	Max SPL @ 1m (dB):	112 dB
	Horizontaler Abstrahlwinkel (°):	180°
	Vertikaler Abstrahlwinkel (°):	60°
	System-Empfindlichkeit (dB):	93 dB
Power sektion	Nominalimpedanz (Ohm):	16 ohm
	Leistungsaufnahme:	80 W RMS
	Paek Power:	320 W PEAK
	Empfohlener Verstärker:	160 W
	Schutzschaltungen:	PTC on tweeter
	Übergangsfrequenz:	2000 Hz
Schallwandler	Dome Tweeter:	2 x 0.75"
	Mittbereich:	2 x 3.5"
	Woofers:	2 x 3.5"
Input/Output sektion	Eingangsbuchsen:	Euroblock
	Ausgangsanschlüsse:	Euroblock
	Transformator mit Konstantspannung:	100 V
	Auswahl der Leistung 1:	40 W - 250 ohm
	Auswahl der Leistung 2:	20 W - 500 ohm
	Auswahl der Leistung 3:	10 W - 1000 ohm
	Auswahl der Leistung 4:	5 W - 2000 ohm
Standardkonformität	CE Zeichen:	Yes
Physikalische daten	Gehäuse Material:	Plastic
	Hardware:	Wall mount bracket
	Gitter:	Steel
	Farbe:	White - RAL 9016, Black - RAL 9005
Größe	Höhe:	500 mm / 19.69 inches
	Breite:	120 mm / 4.72 inches
	Tiefe:	167 mm / 6.57 inches
	Gewicht:	2.73 kg / 6.02 lbs
Versandinformationen	Verpackung Höhe:	550 mm / 21.65 inches
	Verpackung Breite:	180 mm / 7.09 inches
	Verpackung Tiefe:	180 mm / 7.09 inches
	Verpackungsgewicht:	4.8 kg / 10.58 lbs



ARTIKEL-NUMMER

• **13000187**

MQ 100L W

White - RAL 9016

EAN 8024530006570

• **13000186**

MQ 100L B

Black - RAL 9005

EAN 8024530006563

DRAWINGS

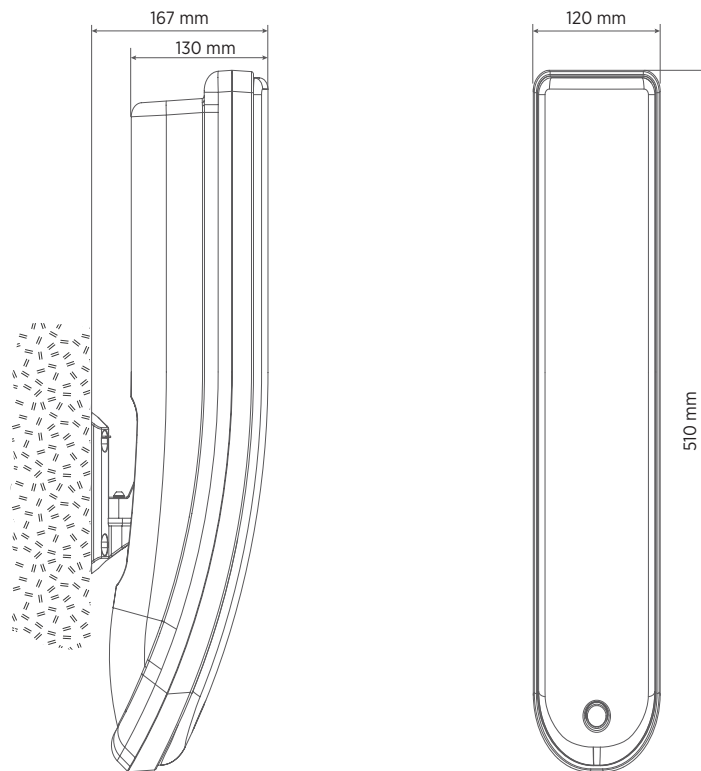

INSTALLATION

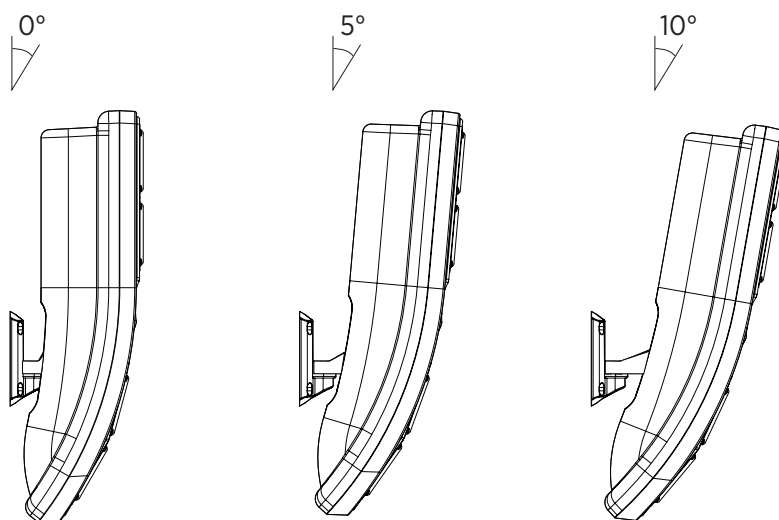

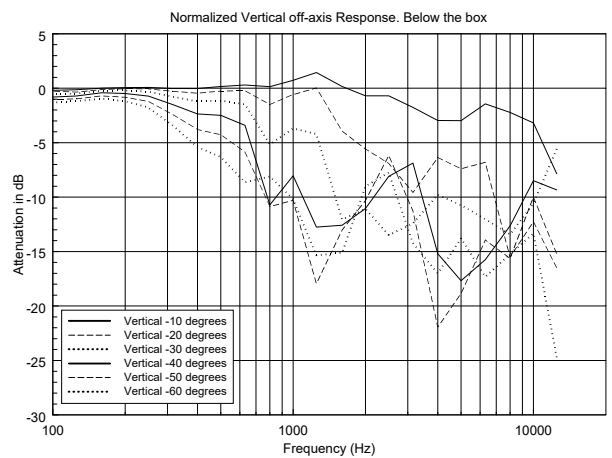
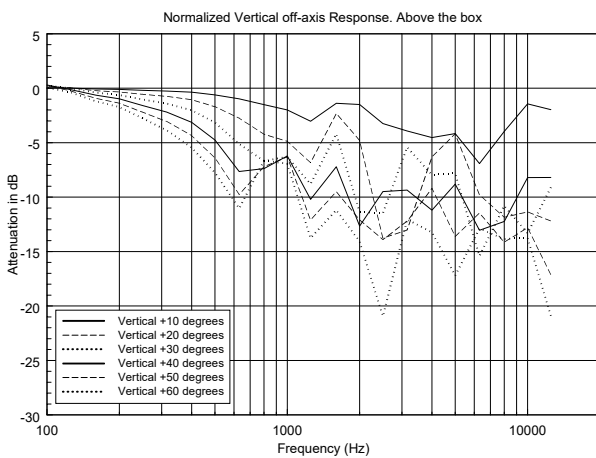
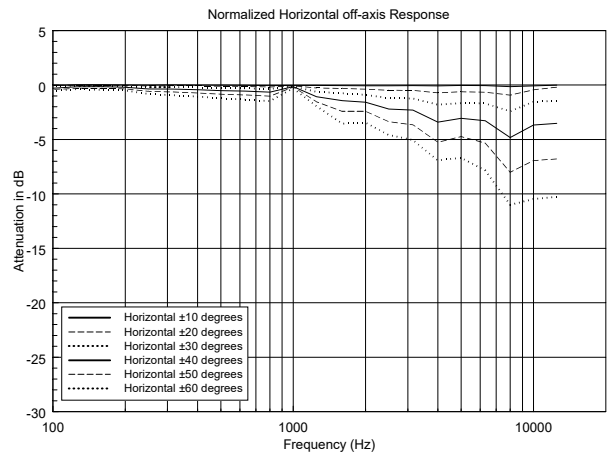
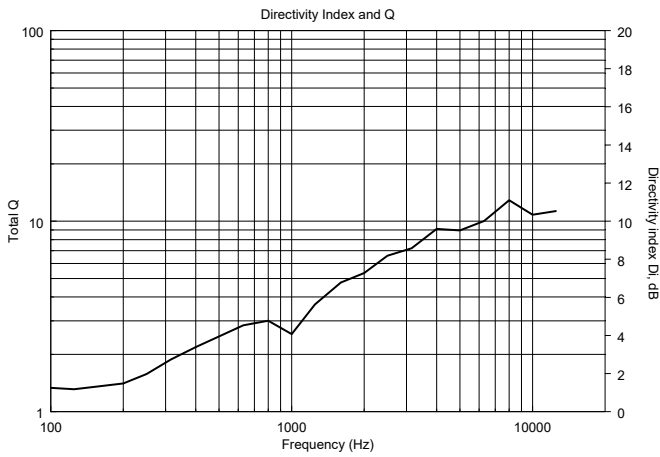
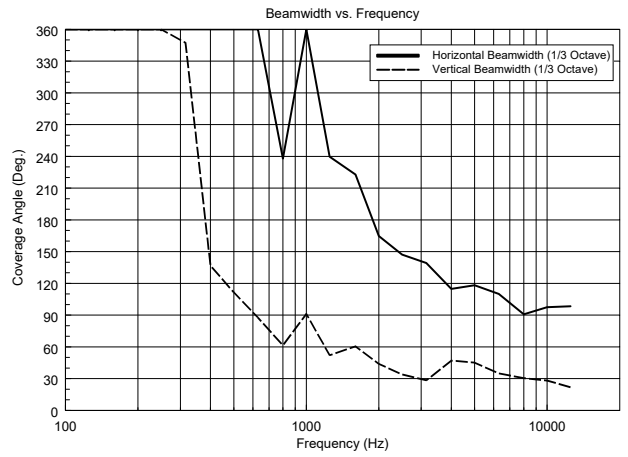
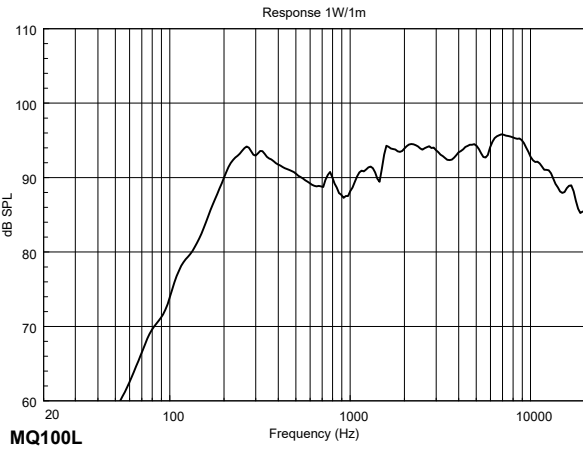

HORIZONTAL 1/3 POLAR PLOT

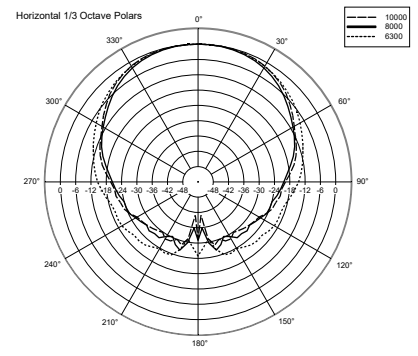
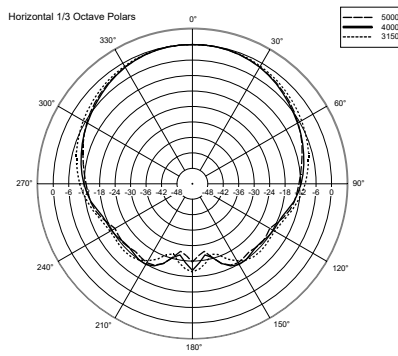
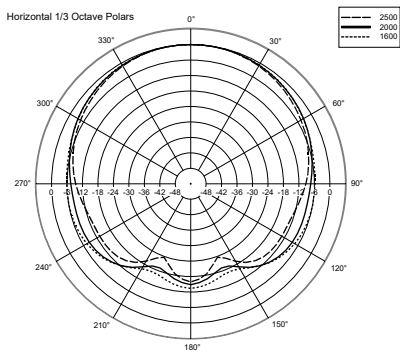
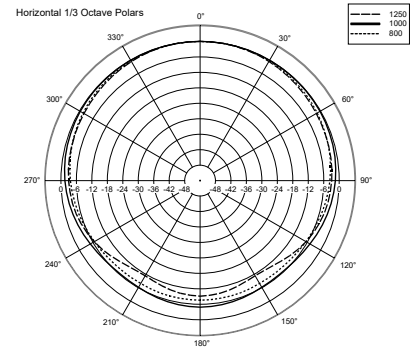
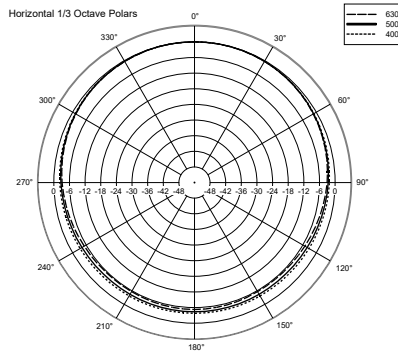
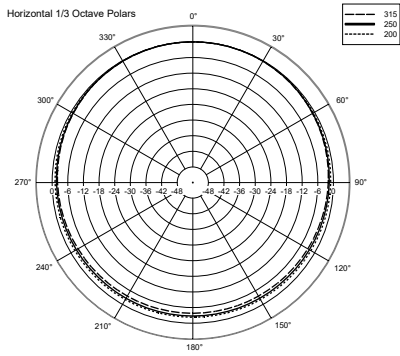

VERTICAL 1/3 POLAR PLOT

